

圆形棒扶手

- 现代型扶手/支架系列。
- 可以根据用途和位置选择支架的形状、扶手的长度以及每种颜色。



NL型
(步行辅助扶手)

材质:〈扶手〉天然木
〈托架〉锌合金压铸件/合成树脂

品名:NL型 圆形棒扶手套

商品番号	长度 (mm)	表面处理/色调	
		〈扶手〉	〈托架〉
856-043	400	黄色	银色
856-045		黄色	金色
856-044		红棕色	银色
856-042		红棕色	金色
856-063	600	黄色	银色
856-065		黄色	金色
856-064		红棕色	银色
856-062		红棕色	金色
856-083	800	黄色	银色
856-085		黄色	金色
856-084		红棕色	银色
856-082		红棕色	金色

配套螺丝: 4×40 盘头自攻钉 8个

品名:NL型 托架 (2个套)

商品番号	表面处理/色调
860-072	银色
860-073	金色

配套螺丝:
4×40 盘头自攻钉 8个
3.5×20 圆沉头自攻钉 4个

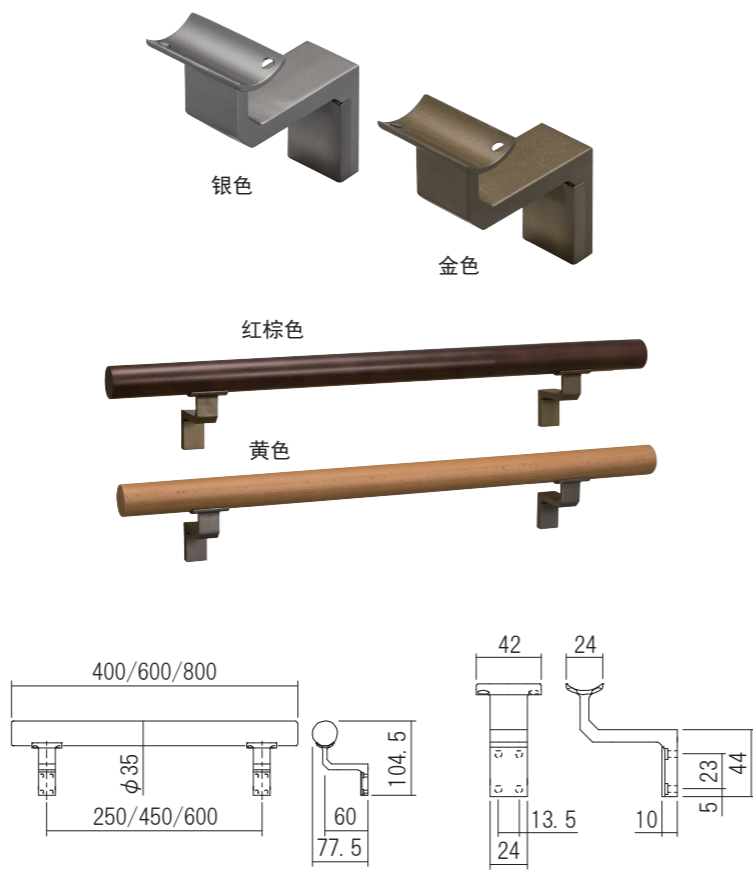

NE型
(站立·步行辅助扶手)

材质:〈扶手〉天然木
〈托架〉锌合金压铸件/合成树脂

品名:NE型 圆形棒扶手套

商品番号	长度 (mm)	表面处理/色调	
		〈扶手〉	〈托架〉
853-043	435	黄色	银色
853-045		黄色	金色
853-046		黄色	黑色
853-044		红棕色	银色
853-042		红棕色	金色
853-047		红棕色	黑色
853-063	535	黄色	银色
853-065		黄色	金色
853-066		黄色	黑色
853-064		红棕色	银色
853-062		红棕色	金色
853-067		红棕色	黑色
853-083	735	黄色	银色
853-085		黄色	金色
853-086		黄色	黑色
853-084		红棕色	银色
853-082		红棕色	金色
853-087		红棕色	黑色
853-093	935	黄色	银色
853-095		黄色	金色
853-096		黄色	黑色
853-094		红棕色	银色
853-092		红棕色	金色
853-097		红棕色	黑色

配套螺丝: 4×40 盘头自攻钉 6个

品名:NE型 托架 (2个套)

商品番号	表面处理/色调
860-042	银色
860-043	金色
860-044	黑色

配套螺丝:
4×40 盘头自攻钉 6个
3.5×20 盘头自攻钉 4个

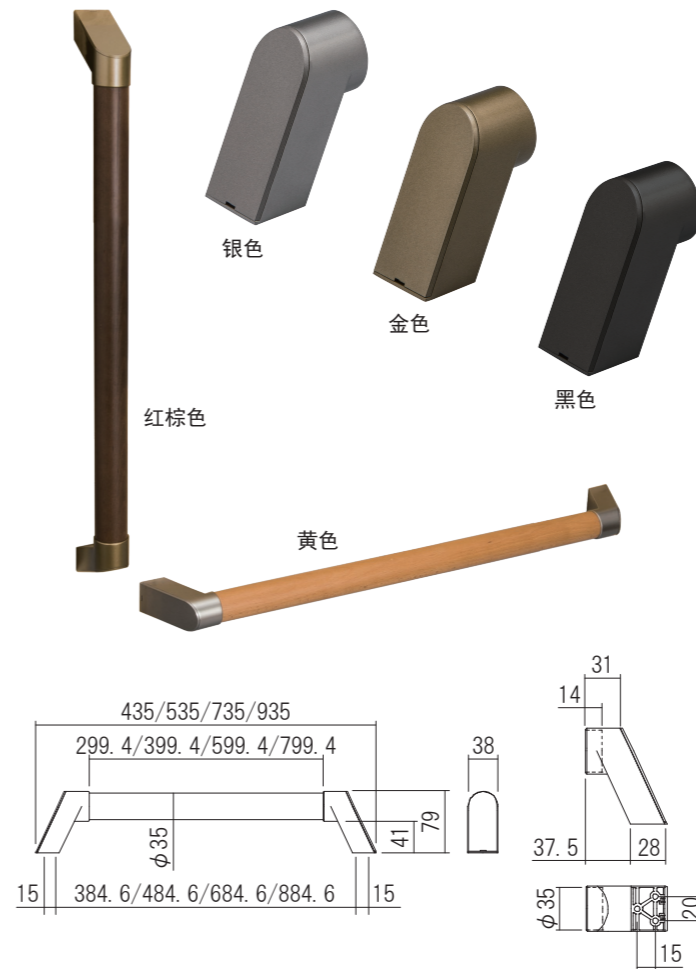

自由链接柱

- 将角钢安装到连续扶手上时使用的接头配件。
- 您可以调整楼梯平台和走廊等扶手与楼梯的角度。
- 角度可在 90 度至 150 度之间调节。

材质: 锌合金压铸件

品名:自由链接柱

商品番号	表面处理/色调
860-083	金色
860-084	银色

配套螺丝: 4×25 圆沉头自攻钉 2个

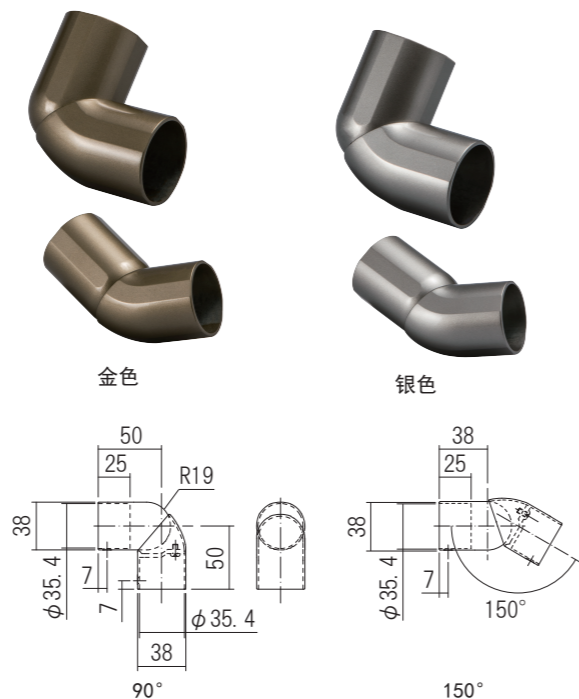

圆环型链接柱

- 连接直扶手(例如走廊)时使用的接头金属配件。

材质: 锌合金压铸件

品名:圆环型链接柱

商品番号	表面处理/色调
860-093	金色
860-094	银色

配套螺丝:
M4×35 特殊圆沉头机钉 1个
3×25 沉头自攻钉 6个

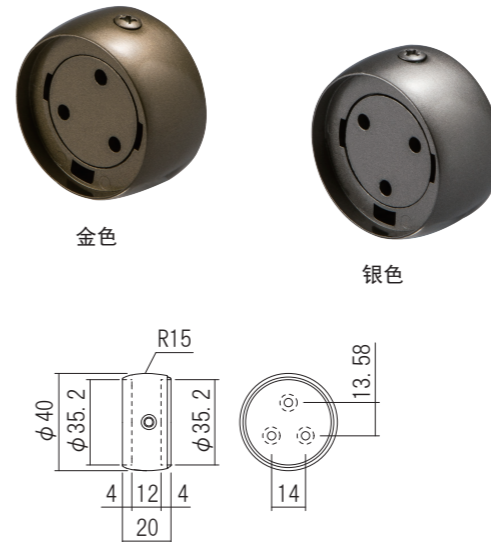

※ 通过组合自由链接柱, 圆环型链接柱, 可以根据用途进行从楼梯到走廊的连接。